



**CUTTER  
MACHINE**

Av. Las Malvinas 5200  
Córdoba - República Argentina  
Tel/Fax: + +54 351 496-2662 / 496-2226 / 496-2068  
info@cuttermachine.com.ar / www.cuttermachine.com.ar

# Maxi CUT COMPACT

## Máquina compacta para corte con Plasma a CNC

La **Maxi CUT COMPACT** ha sido desarrollada específicamente para aplicaciones de corte de piezas por plasma de alta definición.

Este modelo dispone de una estructura base electrosoldada, única del tipo monobloque, de elevada rigidez para soportar desde chapas finas hasta medias, manteniendo precisión y fiabilidad en todo el conjunto y facilitando el transporte y la instalación.

El pórtico posee alta rigidez y estabilidad dinámica, y es motorizado a ambos lados por servomotores AC sin escobillas y cajas reductoras planetarias libres de juego con transmisión mediante piñón y cremalleras templadas y rectificadas. El sistema de guiado en todos los ejes es a través de guías lineales y patines con recirculación a bolas de alta precisión, lo que posibilita un ritmo de producción extremadamente alto y la obtención de una calidad de corte excelente.



La mesa cuenta con una campana para la extracción de humos solidaria al pórtico, por debajo de la rejilla de apoyo y conectada al sistema de aspiración por medio de una manguera flexible, minimizando el tamaño del sistema de extracción de humos gracias a la reducción del volumen de aspiración. El cabezal de corte es controlado mediante el CNC permitiendo mantener constante la altura entre el electrodo y la chapa a cortar, obteniendo cortes de gran calidad.

## Control Numérico

La máquina está equipada con un control numérico montado en un panel de operación.

## Características del Software

- CNC específico de corte equipado con CAD / CAM para el tratamiento de más de 60 figuras estándares y/o archivos DXF.
- Modalidad DRF. Permite el traslado en tiempo real del origen del perfil.
- Modalidad Retrace.
- Gráfica en Tiempo Real.
- Modalidad de reanudación automática de la elaboración interrumpida.
- Búsqueda gráfica del punto a cortar.
- Procedimientos. Adquisición y gestión automática de la desalineación de la chapa.
- Posibilidad de suspender el trabajo corriente, iniciar otro y, a su terminación, reanudar de forma automática el primero.
- La elección del perfil básico en que trabajar.
- La aplicación de una serie de atribuciones al perfil escogido (cambios de Escala, espejo de piezas, rotación).
- La repetición del perfil escogido hasta completar una chapa de dimensiones configuradas o en un molde caracterizado por un número definido de líneas y columnas.
- La simulación gráfica de la elaboración programada.
- La posibilidad de salvar la elaboración y de llamarla sucesivamente, ayudados en la selección por una ayuda gráfica idónea
- La posibilidad de seleccionar automáticamente la elaboración definida o llamada, y de poderla ejecutar inmediatamente.
- Puerto USB, RS232 y Ethernet.

## Tabla de características técnicas:

- Ancho útil de corte (X): 1500 mm.
- Longitud útil de corte (Y): 1000 / 2000 / 3000 mm.
- Elevación útil del cabezal (H): 100 mm.
- Velocidad máxima de desplazamiento: 30 m/min.
- Precisión posicionamiento:  $\pm 0.15$  mm.
- Sistema de guiados: guías lineales y patines con recirculación de bolas en todos los ejes.
- Accionamientos (X; Y): Piñón y cremalleras, templadas y rectificadas.
- Cabezal con control de altura para sistemas de corte plasma de alta definición.
- Cabezal con sistema anticolidión de torcha.
- Alimentación Eléctrica: 3x380Vca 50/60 Hz.

## Opcionales:

- Software CAD/CAM, LANTEK, para el diseño, generación de programas, gestión de chapas, administración del trabajo y nesting automático.
- Equipos de extracción y filtrado de humos.
- Fuentes de corte por plasma Hypertherm.
- Equipos de filtrado y secadores frigoríficos de aire para sistemas plasma.
- Control Numérico Hypertherm.

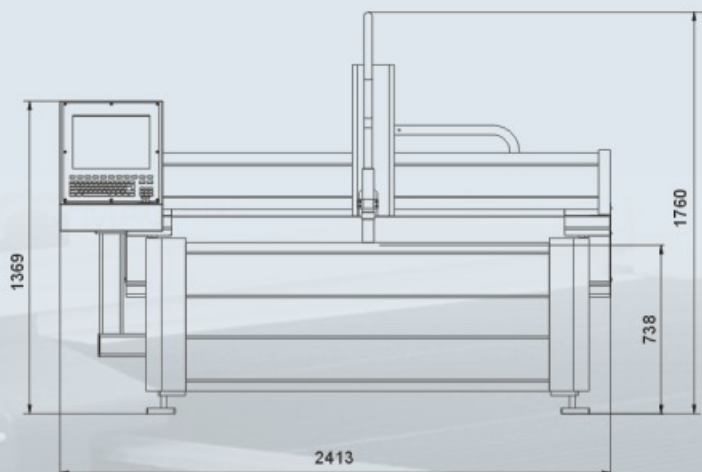

Representante:

La firma se reserva el derecho de modificaciones en las dimensiones sin previo aviso.